

SPEEDLITE Di466

BLITZ TTL ZOOM DIGITAL DE PUTERE MANUAL DE UTILIZARE



Blitz-ul Nissin Speedlite Di466 este dedicat dSLR-urilor dotate cu tehnologii moderne de control TTL.

Notă: blitz-ul nu poate fi utilizat cu aparate pe film.

Tipul C

este pentru dSLR-uri Canon, modelele 300D*1, 350D*2, 400D*3, 450D*4, 10D, 20D, 30D, 40D, 5D, 1D Mark II, 1D Mark II N, 1Ds Mark II, 1D Mark III și 1Ds Mark III, precum și PowerShot G7, G9 și S5iS.

Funcționează automat cu sistemele E-TTL II și E-TTL auto.

*1, *2, *3, *4: în S.U.A. și Canada: Rebel X, XT, XTi, XSi.

Tipul N

este pentru dSLR-uri Nikon, modelele D40, D40x, D50, D60, D70, D70s, D80, D200, D300, D2H, D2Hs, D2X, D2Xs și D3 precum și pentru Coolpix P5000 și P5100 și Fuji Finepix S5Pro.

Funcționează automat cu sistemul i-TTL auto.

Montați pe aparat blitz-ul Di466 și aproape toate funcționalitățile pot fi controlate prin aparatul fotografic.

Pentru a vă bucura pe deplin de fotografierea cu blitz-ul, citiți manualul de utilizare și consultați instrucțiunile de utilizare a aparatului fotografic.

ATENȚIONARE

Acest semn vă avertizează despre eventuale pericole sau defecțiuni grave.

- Blitz-ul conține componente electrice de tensiune înaltă. Nu încercați să demontați sau să reparați blitz-ul. Returnați-l la service-ul auzorizat sau magazinului de unde l-ați cumpărat.

- Nu atingeți părțile care vizibile în situația în care ați scăpat pe jos blitz-ul iar carcasa s-a spart.

- Nu declanșați blitz-ul în dreptul ochilor, de la distanțe mici. Vederea poate fi afectată. Când fotografiați în special copii mici, păstrați o distanță de minim 1 m față de subiect.

- Nu utilizați blitz-ul dacă atmosfera este încărcată cu gaze sau chimicale inflamabile sau lichide inflamabile. Se pot produce incendii sau electrocutări.

MĂSURI DE PRECAUȚIE

Acest semn vă avertizează despre riscul producerii defecțiunilor.

- Nu lăsați și nici nu depozitați blitz-ul în medii cu temperaturi de peste 40°C, de pildă într-un automobil.

- Blitz-ul nu este hidroizolat. Nu-l țineți în ploaie, zăpadă sau în medii umede.

- Nu utilizați benzen, tiner sau alte soluții alcoolice pentru a curăța blitz-ul.

- Nu utilizați blitz-ul cu aparate fotografice diferite de cele specificate în manual. În caz contrar puteți deteriora circuitele electronice ale aparatului fotografic.

- Dacă nu utilizați blitz-ul o perioadă de timp îndelungată, scoateți bateriile.

Părțile componente

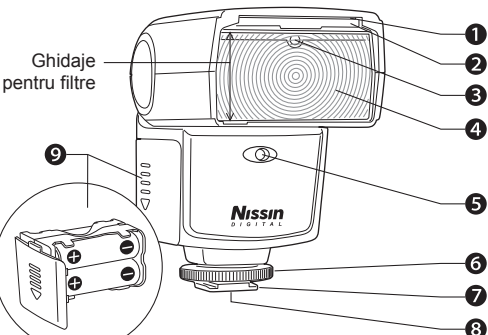

- Reflector lumină umplere.
- Difuzorul de lumină.
- Senzor wireless
- Capul blitz-ului
- Lumină asistare focalizare.
- Inel de blocare
- Papucul de atașare.
- Contactele.
- Capacul compartimentului bateriilor.

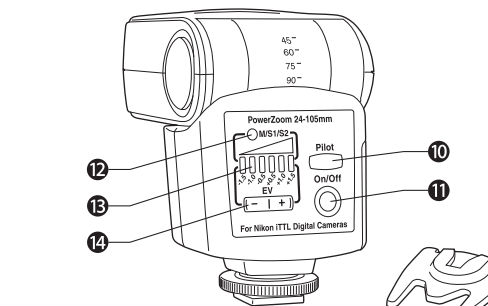

- Lampă pilot (descărcare-test).
- Comutator de pornire (buton cu apășare).
- Selectorul de moduri: (TTL → Manual → Slave 1 → Slave 2)
- Indicatorul puterii blitz-ului (6 LED-uri).
- Selector putere blitz.

Accesorii: suport, husă.

OPERAȚIUNI DE BAZĂ

Introducerea bateriilor

- Deschideți compartimentul bateriilor și introduceți 4 baterii tip AA așa cum este indicat în imagine.

- Compartimentul este proiectat pentru a orienta bateriile în același sens, evitând confuzia în condiții de iluminare slabă.

- Polaritatea +/- este clar indicată în lăcașurile bateriilor.

- Introduceți magazia bateriilor înapoi în blitz.

NOTE

Recomandăm ca toate cele 4 baterii să fie de același tip și marcă și înlocuirea lor să se facă în același timp. Dacă bateriile sunt introduse greșit, contactul electric nu se va produce.

Montarea Di466 pe aparat

- Rotiți inelul de blocare pentru a-l slăbi, așa cum este indicat în imagine.

- Glisăți papucul blitz-ului Di466 în sania de pe aparat.

- Rotiți inelul de blocare în sens invers pentru a-l strânge.

- Știftul de blocare va ieși din papuc pentru a fixa ferm blitz-ul în sania de pe aparat.

Îndepărtarea Di466 de pe aparat

- Slăbiți inelul de blocare și scoateți blitz-ul, prin glisarea piciorului de fixare din sania de pe aparatul fotografic. Asigurați-vă că ați slăbit complet inelul de blocare pentru a reintroduce știftul înapoi în piciorul blitz-ului.

Înainte de a atașa și detașa blitz-ul pe și de pe aparat, asigurați-vă că ați închis atât aparatul cât și blitz-ul.

Pornirea blitz-ului

- Apăsați butonul de pornire/oprire. Lampa pilot va lumina în verde. Di466 este gata de lucru.

- Apoi, lampa pilot va lumina în verde. Di466 este gata de lucru.
- Pentru o declanșare-test, apăsați lampa-pilot. Când utilizați blitz-ul în modul test, numărul-ghid este 10 (la ISO 100, pentru 35mm).

- Pentru a închide blitz-ul, țineți apăsat butonul de pornire/oprire timp de apx. 2 secunde.

GARANȚIE: Dacă defecțiunile sunt produse din următoarele cauze, garanția nu va mai fi valabilă. Consultați și condițiile specifice de acordare a garanției în țara dv.

- Produsul nu este utilizat conform indicațiilor din manual.
- Produsul este reparat sau modificat de către cineva care nu este autorizat.
- Când se utilizează produsul cu aparate fotografice nerecomandate, cu obiective, adaptoare sau alte accesorii produse de terțe părți.

Funcționalitatea de conservare a energiei

Pentru a economisi energia și a preveni scurgerile din baterii, alimentarea este decuplată automat (la modul așteptare) atât în modul TTL cât și în modul manual, după aproximativ 2 min. de neutilizare. Când Di466 este în modul așteptare, indicatorul luminos coresponzător va clipi la fiecare 2 secunde, pentru a atrage atenția că blitz-ul este în mod așteptare. Pentru a „trezi” blitz-ul, apăsați pe jumătate declanșatorul aparatului sau apăsați oricare dintre butoanele blitz-ului. Dacă Di466 nu este utilizat timp de 30 min., blitz-ul se va închide complet, automat, întrerupând orice consum de la baterii.

În această situație, pentru a reporni blitz-ul urmați procedura normală de pornire, descrisă anterior. Dacă utilizați Di466 ca unitate Slave (în modul Slave*), el nu va intra în mod așteptare. Se va închide complet, automat, după 60 min. de neutilizare.

*Mod „Slave” – vezi informațiile de la „Blitz în mod wireless”

Utilizarea Di466 în modul automat

Aparate Canon;

[P] (Program Auto) [□] (Complet Auto)
[Av] (Prioritate pentru diafragmă)
[Tv] (Prioritate pentru timp expunere) [M] (Manual)

Aparate Nikon;

[P] (Program Auto) [] (Complet Auto)
[A] (Prioritate pentru diafragmă)
[S] (Prioritate pentru timp expunere) [M] (Manual)

În toate modulele de fotografiere afișate mai sus, Di466 va funcționa în mod TTL (ETTL, ETTL-II pentru Canon și iTTL pentru Nikon).

- Atașați blitz-ul de aparat și porniți-l.
- Blitz-ul va fi setat automat pe modul TTL al aparatului fotografic atunci când se aprinde lampa pilot.
- Apăsați pe jumătate declanșatorul pentru a focaliza.
- În vizor vor fi afișate timpul de expunere, valoarea diafragmei și indicatorul (f).

- Realizați fotografia. Blitz-ul se va declanșa iar rezultatul va apare pe ecranul LCD al aparatului fotografic

- La modificarea distanței focale, blitz-ul va răspunde imediat și va modifica câmpul de acoperire în funcție de distanța focală a obiectivului utilizat.

- Acoperirea blitz-ului se poate modifica pe un interval de distanțe focale cuprins între 16mm și 70mm (echivalent full-frame: 24-105mm).

Alegeți modul de fotografiere, distanța focală și executați fotografi cu Di466 montat pe aparat. Blitz-ul Di466 este un instrument care vă ajută să realizați fotografii vii și creative. Aproape toate funcțiile sunt controlate de aparat. Nu este necesar să controlați blitz-ul.

Mod Canon	Mod Nikon	Timp de expunere	Valoarea diafragmei	Control din aparat
[□]	[]	Automat	Automat	Automat
[P]	[P]	Automat	Automat	Automat
[Tv]	[S]	Manual	Automat	Orice timp de expunere disponibil
[Av]	[A]	Automat	Manual	Orice valoare f a diafragmei
[M]	[M]	Manual	Manual	Orice combinație diafragmă-timp exp.

- Defecțiuni produse de incendii, cutremure, inundații poluare sau alte accidente naturale.
- În situațiile în care produsul este depozitat în praf, umezeală, temperaturi foarte ridicate sau orice alte condiții neprielnice.
- Dacă produsul este zgâriat, pătat, strivit sau deteriorat ca urmare a tratamentului violent.
- Carte de garanție fără nume sau locația achiziționării, ștampila cu data achiziționării, sau în absența cărții de garanție.

PLĂCEREA DE A FOTOGRAFIA CU BLITZ-UL

Compensarea expunerii în mod TTL

Cu ajutorul sistemelor TTL, puterea blitz-ului este permanent controlată de aparat pentru a se obține o expunere corectă. Cu ajutorul Di466 puteți compensa expunerea creativ, pentru a da un surplus de iluminare sau a atenua cantitatea de lumină, în funcție de context.

- Compensarea expunerii în mod TTL se face pe 7 pași de 1/2 EV: -1,5; -1,0; -0,5; 0; +0,5; +1,0 și +1,5 EV.

- Alegeți puterea dorită cu ajutorul selectorului pentru putere.

- Dacă nici unul dintre LED-uri nu este aprins (vezi imaginea), compensarea este pe 0.

- Apăsați selectorul de puteri. La fiecare apășare a marcăjului „+”, compensarea se face în mod crescător: +0,5 → +1,0 → +1,5 EV; compensarea scade la apășarea marcăjului „-”: -0,5 → -1,0 → -1,5 EV.

- Realizați fotografia. Iluminarea subiectului va fi compensată, păstrând constantă iluminarea fundalului.

- Unele aparate pot compensa expunerea la blitz prin intermediul propriului meniu. În acest caz, însumați și compensarea aleasă cu ajutorul Di466.

Lumina de umplere și difuzorul de lumină

Pentru fotografi de la distanță mică (portrete etc.) lumina nu trebuie să fie prea „agresivă”. Utilizați reflectorul sau difuzorul de lumină.

- Dacă subiectul este apropiat (sub 2 metri), poziționați pe verticală capul blitz-ului și extrageți reflectorul pentru lumină, așa cum este arătat în imagine.

- Realizați fotografia ca în modul obișnuit. Lumina de umplere oferă o iluminare a subiectului mai apropiată de cea naturală.

- Lumina de umplere este utilă și la fotografierea copiilor, fără a-i speria.

- Această tehnică fotografică este utilă și pentru eliminarea umbrelor, de exemplu în situația în care fotografiați subiectul sub un copac.

- Pentru portrete, extrageți difuzorul și plasați-l peste fereastra blitz-ului, ca în imaginea de sus. Lumina va fi mai blândă și culorile mai naturale.



- Deoarece difuzorul de lumină mărește unghiul de cuprindere al iluminării, acesta va fi de 12mm (echivalent full-frame: 18mm).

Iluminarea indirectă

Când fotografiați un copil, nu îndreptați blitz-ul direct spre el. Utilizați lumina blitz-ului reflectată de tavan sau de un perete. În acest fel, nu-l veți speria. Când fotografiați subiectul lângă un perete, umbra pronunțată lăsată pe acesta poate fi supărătoare. Rotiți capul blitz-ului spre tavan sau spre perete pentru a obține o iluminare mai blândă. Umbra se va estompa.

- Rotiți capul blitz-ului în sus. Acesta se poate roti la 45°>60°>75°>90°.

- Când capul blitz-ului este rotit, distanța focală echivalentă a acestuia se fixează la 33mm (echivalent full-frame: 50mm).

- Suprafețele reflectante trebuie să fie plane și albe. Suprafețele colorate vor determina dominante de culoare pe subiect.

Asistarea focalizării

Sistemul de asistare a focalizării va emite în condiții de iluminare insuficientă astfel că aparatul va putea focaliza cu ușurință. Acest fascicul nu este indicat în imagine.

Fixarea puterii blitz-ului

Dacă fundalul este prea luminos, aparatul poate regla expunerea la blitz în funcție de luminozitatea sa, astfel că subiectul poate ieși subexpus. Deasemenea, dacă subiectul nu este plasat central în cadru, el poate ieși subexpus sau supraexpus, în funcție de iluminarea fundalului. În aceste condiții puteți fixa expunerea la blitz. Valoarea expunerii la blitz nu se va schimba chiar dacă modificați diafragma sau utilizați zoom-ul. Acest mod poate fi setat doar din aparat.

La aparatele Canon: FE lock

- Focalizați subiectul.
- Orientați partea centrală a vizorului pe subiect și apăsați pe aparat butonul [*] (sau butonul [FE] pe unele aparate).

- Se va emite un pre-flash care va fi utilizat pentru setarea iluminării corecte a subiectului. Fixarea expunerii la blitz este activă doar în modurile P, Tv, Av, M și A-Dep.

La aparatele Nikon: Fv lock

- Setați modul FV din meniul aparatului.
- Focalizați subiectul.
- Orientați partea centrală a vizorului pe subiect și apăsați pe aparat butonul [AE-L] (sau butonul [AF-L] pe unele aparate).
- Cadrați după preferință și declanșați.

Doar pentru modelul Nikon

Următoarele funcționalități sunt disponibile doar pentru modelele Nikon. Pentru detalii, consultați manualul de utilizare al aparatului.

Sincronizarea la timp de expunere lungi

Blitz-ul este reglat la un timp de expunere lung pentru a expune corect atât subiectul cât și fundalul (pe timp de noapte etc).

Eliminarea „ochilor roșii”

Pentru ca subiectul să nu apară în fotografie cu ochi roșii, blitz-ul se declanșează de trei ori cu puțin timp înainte de a se realiza fotografia. Funcționalitatea poate fi combinată cu sincronizarea la timp de expunere lungi.

Sincronizarea cu închiderea obturatorului

În acest caz, blitz-ul se declanșează chiar înainte de închiderea obturatorului. Dacă timpul de expunere este suficient de lung, în imagine subiectul va părea că lasă o dără de mișcare.

Blitz în mod manual

În anumite situații sau pentru o expresivitate deosebită, veți avea nevoie să personalizați expunerea în funcție de nevoi și nu să utilizați o expunere automată. Puteți alege modul manual și selecta unui dintre cele 6 nivele de putere.

- La pornire, blitz-ul este setat automat în modul TTL (E-TTL II / E-TTL pentru modelele Canon și iTTL pentru Nikon). Indicatorul de moduri nu este aprins.

- Apăsați butonul pentru selectarea modului.

- Indicatorul de mod va lumina în roșu, ca în imagine.

- Puteți alege următoarele valori ale puterii (de la stânga la dreapta): 1/32 – 1/16 – 1/8 – 1/4 – 1/2 – 1/1 (maxim).

- Alegeți pe aparat modul [Av] (Canon) sau [A] (Nikon) sau [M].

- Alegeți valorile dorite ale diafragmei și ale timpului de expunere și declanșați.

Blitz în mod wireless

Di466 poate funcționa ca blitz Slave prin intermediul unui sistem wireless. Vă puteți bucura fotografiind subiectele iluminate de blitz-uri din mai multe direcții. Sunt disponibile două moduri Slave: Slave 1 (S1: verde) pentru sisteme digitale și Slave 2 (S2: albastru) pentru sisteme analogice. Slave 1: Di466 se sincronizează printr-un pre-flash. Unitatea master trebuie să fie în mod TTL (E-TTL pentru Canon și i-TTL pentru Nikon).

Slave 2: În acest mod, Di466 se sincronizează prin modul tradițional, cu descărcare unică. Unitatea master trebuie să fie în mod manual. În acest mod se sincronizează sistemele de studio. Acest mod este disponibil pentru sistemele deschise și pentru blitz-urile standard de pe piață.

Setarea blitz-ului master:

Atașați blitz-ul master la aparat și porniți-l. Sau potriviți blitz-ul intern al aparatului să funcționeze în mod master.



Setarea blitz-ului slave Di466:

Porniți blitz-ul Di466 și, cât timp este aprins indicatorul care arată că blitz-ul este pregătit, țineți apăsat selectorul de mod timp de apx. 3 sec. Primul LED al indicatorului puterii va clipi la fiecare secundă indicând că blitz-ul este în mod Slave.

Porniți Di466 și apăsați butonul de selecție a modurilor pentru a alege S1 (culoarea devine verde) sau S2 (culoarea devine albastru). La fiecare apășare se cicleează prin: TTL (nu luminează) – Manual(roșu) – S1(verde) – S2 (albastru) – TTL (nu luminează).

Când blitz-ul este în unul dintre modurile Slave, se aprinde primul LED al indicatorului de putere. Acesta indică 1/32 din putere. Apăsați marcăjul „+” al butonului de modificare a puterii pentru a alege 1/16 → 1/8 → 1/4 → 1/2 → 1/1 (maxim). Apăsați marcăjul „-” pentru a varia puterea în sens invers. Valoarea aleasă nu se va schimba până în momentul închiderii blitz-ului.

- Așezați blitz-ul Slave acolo unde doriți și îndreptați-l capul în direcția dorită. Senzorul unității Slave poate să nu reacționeze la descărcările unității master dacă lumina este foarte puternică sau în situații în care sensibilitatea sa este scăzută.

- Utilizați suportul furnizat. Așezați blitz-ul Di466 pe suport și sprijiniți-l fie pe o suprafață plană, fie pe un tripied asigurat cu surub.

NOTE Nu recomandăm utilizarea unui suport de metal deoarece se pot deteriora contactele electrice de pe papucul blitz-ului.

Fotografierea subiectului:

Alegeți din aparat modul de fotografiere cu blitz-ul. Încadrați subiectul și fotografiați. Unitatea Slave se va sincroniza cu blitz-ul Master și va furniza o iluminare suplimentară, din direcția dorită.

Sistemul de economisire a energiei nu va funcționa cât timp blitz-ul este în mod Slave. Funcția de închidere automată este, însă, activă. Dacă nu este utilizat, blitz-ul se va închide complet după 60 min. Cât timp este utilizat ca unitate Slave, unghiul de acoperire este setat automat la 35mm.

Pentru a reseta blitz-ul la valorile implicite, apăsați selectorul de mod pentru a reveni la modul TTL sau Manual.

Reglajul fin al expunerii în modul TTL

Sistemul TTL este calibrat pentru expunere optimă în concordanță cu standardele Nissin. Dacă este necesară ajustarea fină, aceasta se poate realiza pe un interval de ±0,75 (3/4) EV. Reglajul se poate realiza doar cu blitz-ul închis.

Apăsați simultan timp de apx. 3 sec. lampa-pilot și butonul de pornire/oprire. Lampa va ilumina violet, indicând expunerea poate fi reglată fin.

DATE TEHNICE

Aparate recomandate	dSLR-uri Canon	dSLR-uri Nikon
Număr-ghid	33m la distanța focală 105mm (ISO 100)	
Unghi de iluminare	24-105mm (18mm cu difuzorul de lumină) (automat în funcție de distanța focală a obiectivului)	
Sursa de alimentare	4 baterii tip AA (se pot utiliza acumulatori Ni-MH sau Litiu, AA)	
Autonomie baterii	200-1500 descărcări, în funcție de modul de lucru (valori pentru bateriile alcaline)	
Economisire energie	Intrare în mod așteptare – 2 min.; închidere automată – 30 min. după pornire sau de la ultima descărcare a blitz-ului.	
Timp de reîncărcare	4 sec. cu baterii alcaline noi	
Modul de expunere	Expunere automată	
	E-TTL / E-TTL II	iTTL
Fixarea expunerii	FE lock Cu butoanele [FE] sau [*] la aparate EOS	Fv lock Cu butoanele [AE-L] sau [AF-L] ale aparatului
Asistare AF	Distanța de eficiență 0,7 – 6m	
Temperatură de culoare	5600°K	
Durată descărcare	1/800 sec. (la putere maximă) 1/800-1/20.000 sec. (TTL)	
Mod wireless	Funcție Slave, cu 6 nivele de putere (vezi tabelul de mai jos, cu numere-ghid)	
Dimensiuni	67 x 100 x 105mm	
Greutate	230g	

Tabel cu numere-ghid

Poziția zoom	Nivelul de putere al blitz-ului					
	Full</					