

MARK II Di866 PROFESSIONAL

FLASH DEDICATO TTL CON PARABOLA ZOOM



MANUALE DI ISTRUZIONI

NISSIN.JAPAN

Nissin

Nissin Japan Ltd., Tokyo
<http://www.nissin-japan.com>

Nissin Marketing Ltd., Hong Kong
<http://www.nissindigital.com>

S0710 REV. 1.3

Grazie per aver acquistato un prodotto Nissin

Prima di usare il prodotto leggete questo manuale di istruzioni e, quando necessario, fate anche riferimento a quanto specificato dal manuale di istruzioni della vostra fotocamera. Familiarizzerete, così, con tutte le funzioni di questo flash e potrete ottenere i migliori risultati in ogni occasione.

Il Nissin Di866 Mark II è stato progettato per l'impiego con le fotocamere reflex digitali Sony e consente l'impiego di tutte le più aggiornate tecnologie per il controllo TTL della luce lampo integrate in queste fotocamere reflex. Il Nissin Di866 presenta inoltre l'originale tecnologia del display rotante, che consente di leggere con facilità i messaggi visualizzati dal display del flash anche quando lo si impiega in riprese verticali.

Il Nissin Di866 Mark II lavora perfettamente con i sistemi Sony ADI /P-TTL. Tenete però presente che non è possibile impiegare questo flash in funzione TTL con fotocamere di altre marche.

FUNZIONE UNICA

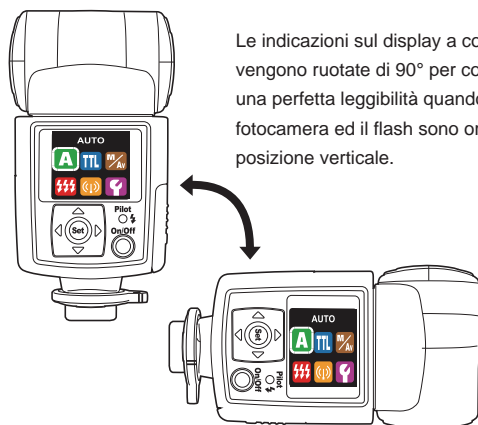

Le indicazioni sul display a colori vengono ruotate di 90° per consentire una perfetta leggibilità quando la fotocamera ed il flash sono orientati in posizione verticale.

USO SEMPLIFICATO

Quando il Nissin Di866 Mark II viene collegato alla fotocamera le operazioni di base per il controllo della luce-lampo vengono tutte controllate dalla fotocamera. In pratica è come usare il flash integrato della fotocamera, solo che la potenza a disposizione è molto più grande.

FUNZIONI AVANZATE

Il Nissin Di866 Mark II supporta moltissime funzioni avanzate, come l'impiego TTL senza cavi, la sincronizzazione con tempi veloci, la funzione strobo-flash, la funzione "External AV Priority", ecc.

FOTOCAMERE COMPATIBILI

Per verificare la compatibilità con le fotocamere Sony, consultate l'elenco aggiornato, disponibile sui siti Nissin (www.nissin-japan.com oppure www.nissindigital.com)

PER LA VOSTRA SICUREZZA

Le istruzioni riportate su questa pagina contengono importanti informazioni per un uso appropriato e sicuro del prodotto. Leggete queste istruzioni con molta attenzione, per cortesia, prima di usare il prodotto stesso.

ATTENZIONE

Questo segnale indica pericolo, o la possibilità di seri danni.

- Questo flash contiene componenti elettroniche ad alto voltaggio. Non tentate di aprire o di riparare il flash. In caso di cattivo funzionamento consegnatelo al Rivenditore dove lo avete acquistato o ad un Centro di Assistenza Tecnica Autorizzato.
- Non toccate i componenti interni nel caso il flash si apra in seguito ad urto o caduta.
- Non attivate il lampo se è rivolto verso gli occhi a breve distanza. Può causare danni alla vista.
- Riprendendo delle foto con il flash restate ad una distanza di almeno un metro dalla persona che ritraete. Soprattutto se si tratta di un bambino. Fate inoltre uso della tecnica del flash riflesso, orientando la parabola verso il soffitto e facendo uso dell'apposito schermo riflettente.
- Non impiegate il flash in ambienti saturi di gas infiammabile o in presenza di composti chimici infiammabili. Può causare incendi o scariche elettriche.
- Non toccate il flash con le mani umide o bagnate e non toccate il flash se questo stesso è stato accidentalmente bagnato. Il flash stesso contiene elementi ad alto voltaggio che potrebbero causare danni alla persona.
- Non riprendete direttamente col flash persone alla guida di veicoli in movimento. La luce potrebbe abbagliare il conducente, con possibili gravi conseguenze per la sicurezza delle persone a bordo e delle altre persone presenti.
- Non fate scattare il flash con la parabola vicina alla pelle di una persona. La parabola produce calore che potrebbe causare delle ustioni.
- Quando sostituite le batterie fate attenzione al corretto posizionamento delle polarità. L'inversione della polarità di una o più batterie può causare dei surriscaldamenti o l'esplosione del prodotto.

PRECAUZIONI

Questo simbolo indica la possibilità di causare danni all'attrezzatura o malfunzionamenti.

- Non lasciate il flash in ambienti dove la temperatura può salire oltre i 40°C, come ad esempio un'automobile parcheggiata al sole.
- Il flash non è impermeabile. Tenetelo quindi al riparo da acqua, neve ed umidità.
- Non impiegate benzene, alcol o solventi a base di petrolio per pulire il flash.
- Non impiegate questo flash con fotocamere non elencate nel presente libretto di istruzioni. L'impiego con modelli diversi potrebbe causare malfunzionamenti o danni ai circuiti elettronici della fotocamera e/o del flash.
- Togliete le pile dal loro alloggiamento quando prevedete di non usare il flash per un lungo periodo di tempo.
- Evitate urti o cadute del flash.
- Se impiegate un alimentatore esterno, leggete con attenzione le istruzioni fornite con questo stesso e seguitele scrupolosamente.

Nomenclatura

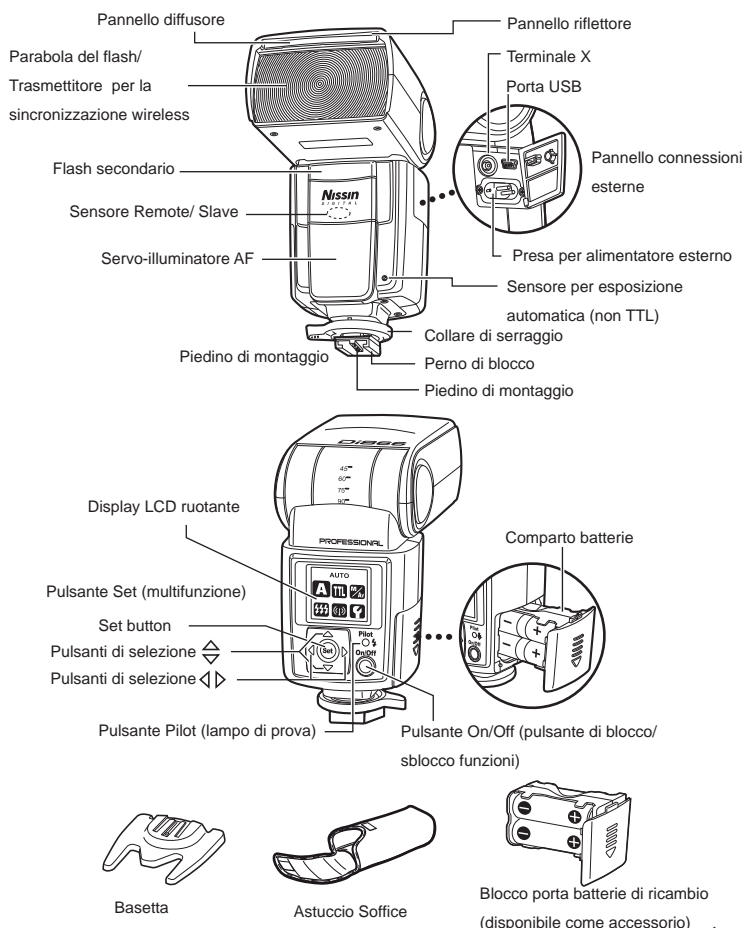

Basetta



Astuccio Soffice



Blocco porta batterie di ricambio (disponibile come accessorio)

SCHERMATA INIZIALE DEL DISPLAY (MODI D'USO)

Modi e funzioni del Di866 Mark II- da selezionare prima dell'impiego.

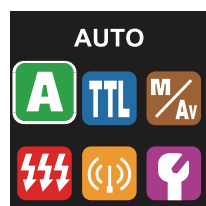

- A** Modalità d'uso completamente automatico
- TTL** Modalità d'uso Auto TTL Programmato
- M/Av** Impiego con regolazione manuale
- Strobe** Modalità Strobo
- Wireless TTL** Modalità Wireless TTL (TTL senza cavi)
- Custom** Funzioni di personalizzazione "Custom"

- A** Modalità d'uso completamente automatico ————— pagina 10
La luce del lampo è totalmente controllata dalla fotocamera
- TTL** Modalità d'uso Auto TTL Programmato ————— pagina 12
La luce del lampo è totalmente controllata dalla fotocamera, ma l'esposizione lampo può essere compensata manualmente.
- M/Av** Impiego con regolazione manuale ————— pagina 16
Modalità Manuale – Si può selezionare manualmente la potenza del flash
Modalità AV – Si può selezionare manualmente l'apertura del diaframma.
(per ottenere l'esposizione automatica)
- Strobe** Modalità Strobo ————— pagina 22
Ripresa di un'unica foto con serie di lampi in rapida successione, per la riproduzione del movimento
- Wireless TTL** Modalità Wireless TTL (TTL senza cavi) ————— pagina 24
Impiego di più flash non collegati alla fotocamera con controllo TTL dell'esposizione
- Custom** Funzioni di personalizzazione (Custom settings) ————— pagina 30
Le funzioni di personalizzazione dell'unità flash

FUNZIONI AVANZATE

Sono disponibili una ampia gamma di modalità d'uso avanzate (impostabili direttamente sul flash).

Funzioni avanzate	Modalità di esposizione	
	TTL Programmato	Manuale
Flash Secondario	TTL Programmato	Manuale
Zoom manuale	TTL Programmato	Manuale
Modalità Slave	Manuale	
Impostazione diaframma*1	Manuale	
Impostazione diaframma*2	Manuale	

*1 Impostazione possibile con flash in modalità "manuale" o "slave" o quando si impiega il Di866 Mark II con fotocamere a pellicola

*2 Impostazione possibile con flash in modalità "slave" o quando si impiega il Di866 Mark II con fotocamere a pellicola

Sono anche disponibili delle funzioni avanzate, impostate e controllate direttamente attraverso la fotocamera.

- Rear** Sincronizzazione sulla seconda tendina ————— pagina 32
Il flash lampeggia prima della chiusura della seconda tendina. Nelle foto di notte, con tempi di posa lunghi, le luci vengono riprodotte come scie luminose dietro al soggetto.
- 0+** Auto Bracketing (esposizione flash a forcella) ————— pagina 32
Vengono ripresi diversi fotogrammi con il flash che illumina il soggetto con potenze diverse.
- SLOW** Sincronizzazione lenta (slow sync.) ————— pagina 32
Il flash viene sincronizzato con tempi di posa lunghi, per consentire una corretta esposizione dello sfondo (non illuminato dal flash)

OPERAZIONI PRINCIPALI

Inserire le batterie

Si possono impiegare batterie Alkaline, batterie al Lithio e batterie NiM.

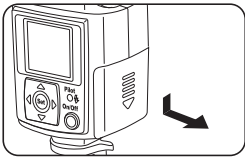

1. Estraete dal flash il blocco porta batterie ed inserite quattro batterie tipo stilo (AA) come mostrato dal disegno.
2. Il blocco porta batterie è realizzato in modo che tutte le batterie possano essere inserite con la polarità rivolta nella stessa direzione.
3. I simboli + / - sono chiaramente riportati nel blocco porta batterie
4. Reinserite il blocco porta batterie nel flash, fino allo scatto di blocco.

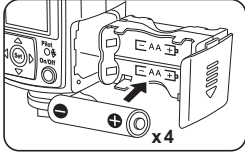

Quando il tempo di ricarica supera i 20 secondi, sostituite le batterie con elementi nuovi (o con accumulatori carichi).

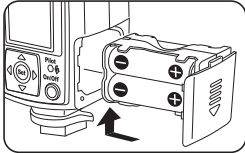

NOTA

Si raccomanda l'impiego di 4 batterie della stessa marca e dello stesso tipo, e la sostituzione contemporanea delle 4 batterie, quando necessario.

L'inserimento non corretto delle batterie pregiudica il contatto elettrico ed il funzionamento.

Il montaggio del Di866 Mark II sulla fotocamera

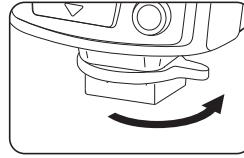

1. Assicuratevi che siano spenti (OFF) sia il flash che la fotocamera.

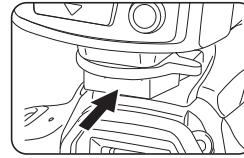

2. Allentate il collare di serraggio posto alla base del flash, come mostrato dal disegno.

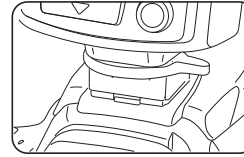

3. Fate scivolare il piedino di montaggio nella slitta della fotocamera.

4. Quando il flash è a fondo-corsa sulla slitta, rilasciate il collare di serraggio

5. Il piedino di blocco fuoriesce dal flash assicurando un perfetto contatto.

La rimozione del Di866 Mark II dalla fotocamera

- Assicuratevi che siano spenti (OFF) sia il flash che la fotocamera, poi allentate il collare di serraggio e fate scivolare il piedino del flash fuori dalla slitta della fotocamera.

L'attivazione del flash

- Premete il pulsante ON/OFF. La schermata iniziale verrà visualizzata sul display e la Modalità A (auto) verrà impostata.
- La spia Led lampeggerà in rosso per segnalare che il flash è in ricarica.
- Dopo alcuni secondi la spia Led si illuminerà fissa in verde per segnalare che il flash è carico e pronto alla ripresa.
- Dopo circa 30 secondi (se non viene effettuata alcuna azione o regolazione) il display del flash si disattiverà per risparmiare energia.
- Per un lampo di prova premete il pulsante Pilot
- Per spegnere il flash premete per 2 secondi il pulsante On/Off.

Il Flash Di866 Mark II ha due modalità di risparmio dell'energia.

1. Il flash va automaticamente in modalità stand-by dopo circa 30 secondi dall'ultimo scatto o dall'ultima regolazione effettuata (sulla fotocamera o sul flash). Attraverso le funzioni custom è possibile programmare il flash in modo che la modalità stand-by venga impostata dopo 8 secondi dall'ultimo scatto o dall'ultima regolazione effettuata (sulla fotocamera o sul flash).
Quando il flash è in stand-by il display non è attivo ed il pulsante Pilot (che funge anche da spia luminosa) lampeggia ogni 2 secondi.
Per riattivare il flash premete a metà corsa il pulsante di scatto della fotocamera, oppure premete uno qualsiasi dei pulsanti posti sul flash.
2. Dopo 30 minuti in modalità stand-by il flash si spegne completamente. Per riattivare il flash premete il pulsante ON/OFF.
Se si impiega il Di866 Mark II in una delle modalità "off camera" (ovvero non direttamente collegato alla fotocamera), si consiglia di regolare il tempo di spegnimento completo a 60 minuti, o addirittura di disattivare la funzione di spegnimento automatico. (Questa regolazione può essere effettuata attraverso le funzioni Custom, vedi pag. 30).
La modalità d'uso ed il tempo programmato per lo spegnimento vengono memorizzati, e restano invariati anche con lo spegnimento e la riattivazione del flash.

L'IMPOSTAZIONE DEL MODO D'USO E DELLE FUNZIONI

A Modalità d'uso completamente automatico

Modi di esposizione impiegabili sulla fotocamera:

[AUTO] (Full Auto), [P] (Program), [S] (Priorità ai tempi di scatto),

[A] (Priorità ai diaframmi), [M] (Esposizione manuale),

Ritratti, Paesaggi, Macro, Sport,

Albe e Tramonti, Ritratti Notturni

Con tutti i modi di esposizione sopra elencati, il flash Di866 lavorerà in modalità ADI /P-TTL, per un totale controllo automatico della luce lampo, secondo i parametri stabiliti dalla fotocamera.

- Montate il flash sulla fotocamera, ed attivate il flash.
- Il display mostrerà "A" (Modalità d'uso completamente automatico).
- Il flash Di866 Mark II sarà ora impostato per essere completamente controllato dalla fotocamera.
- Premete ancora una volta il pulsante On/Off per bloccare il flash su questa funzione (premete sul Pulsante On/Off un'altra volta per sbloccare di nuovo la funzione).
- Il lavoro di impostazione è terminato.
- Quando la spia Pilot diventa verde, premete a metà corsa il pulsante di scatto della fotocamera per effettuare la messa a fuoco.
- Il tempo di posa e l'apertura del diaframma selezionati saranno visibili nel mirino e sul display esterno della fotocamera. Nel mirino sarà anche visibile il simbolo del lampo (⚡) ad indicare che il flash è pronto alla ripresa.
- Premete a fondo il pulsante di scatto. Il Di866 Mark II emetterà il lampo. La foto verrà immediatamente visualizzata sul monitor della fotocamera.
- La potenza del lampo viene controllata automaticamente dall'esposimetro e dai circuiti della fotocamera, dosando la luce in maniera armoniosa e naturale.
- Quando regolate l'inquadratura con un obiettivo zoom, il flash Di866 Mark II adatterà istantaneamente il fascio di luce emesso sull'angolo di ripresa dell'obiettivo.



- La lunghezza focale selezionata sull'obiettivo verrà visualizzata sul display del flash.

L'angolo di copertura luminosa del Di866 Mark II può variare, per coprire focali comprese tra 24mm e 105mm (riferito al Formato 24x36mm).

Impostate il modo di esposizione, regolate lo zoom e scattate la foto con il flash Di866 Mark II montato sulla fotocamera.

Il flash Di866 Mark II si comporterà esattamente come il flash integrato della fotocamera e vi consentirà di riprendere con estrema facilità fotografie piene di luce e di colore. Riprendendo fotografie con il flash in modalità "A" tutto il lavoro viene fatto automaticamente dai sistemi automatici della fotocamera. Dovete quindi preoccuparvi solo dell'impostazione di questa stessa.

Modo di	Tempo di posa	Apertura del diaframma	Controllo sulla fotocamera
[AUTO]	Automatico	Automatico	Automatico
[P]	Automatico	Automatico	Automatico
[S]	Manuale	Automatico	Possono essere selezionati tutti i tempi di posa
[A]	Automatico	Manuale	Possono essere selezionate tutte le aperture del diaframma
[M]	Manuale	Manuale	Possono essere selezionati tutti i tempi di posa e tutte le aperture del diaframma



Compensazione dell'esposizione automatica TTL Flash

Con i più evoluti sistemi di controllo TTL dell'esposizione flash, la potenza del lampo è sempre controllata automaticamente dalla fotocamera. E' però possibile alleggerire o aumentare la luce emessa dal lampeggiatore, senza disinserire gli automatismi, e senza modificare l'esposizione dello sfondo. Il flash Di866 Mark II consente questa operazione in maniera semplice e rapida.

Modi di esposizione impiegabili sulla fotocamera:

[**AUTO**] (Full Auto), [**P**] (Program), [**S**] (Priorità ai tempi di scatto),

[**A**] (Priorità ai diaframmi), [**M**] (Esposizione manuale),

Ritratti, Paesaggi, Macro, Sport,

Albe e Tramonti, Ritratti Notturni

- Montate il flash sulla fotocamera, ed activate il flash.
- Il display mostrerà "A" (Modalità d'uso completamente automatico). Premete il pulsante Set , ed il display visualizzerà una schermata con 6 icone.
- Per mezzo dei pulsanti di navigazione selezionate l'icona TTL, poi premete di nuovo il pulsante Set .
- Il valore di compensazione 0.0 Ev viene visualizzato dal display.
- Il valore di compensazione dell'esposizione lampo può ora essere selezionato su 19 diversi valori compresi tra -3.0 Ev e +3.0 Ev (passi da 0,3 Ev).

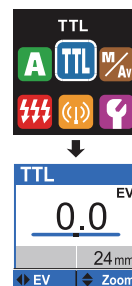

- Attraverso i pulsanti selezionate il valore di compensazione desiderato. Poi premete di nuovo il pulsante Set .
- Per memorizzare il valore selezionato premete ora il pulsante On/Off. (Premetelo di nuovo per sbloccare la selezione).
- Scattate ora la foto. Il soggetto illuminato dal flash beneficerà della correzione da voi impostata, mentre il livello di luminosità dello sfondo resterà inalterato.
- Su alcuni modelli di fotocamera, la compensazione dell'esposizione TTL flash può essere impostata direttamente attraverso i comandi della fotocamera stessa.
- La compensazione dell'esposizione TTL flash impostata sul flash va a sommarsi con la compensazione eventualmente impostata attraverso i sistemi di comando della fotocamera..
- Il display del flash, comunque, mostrerà solamente il valore di compensazione impostato sul flash.



Selezionate il modo di esposizione sulla fotocamera, selezionate il valore di compensazione del lampo e scattate la foto. Praticamente tutto il lavoro verrà fatto dalla fotocamera in maniera totalmente automatica. Verificate sul monitor della fotocamera il risultato, ed eventualmente ripetete la ripresa impostando un diverso valore di compensazione dell'esposizione flash (fino ad ottenere il risultato desiderato).

FUNZIONI AVANZATE (CUSTOM)

Le funzioni avanzate (custom) consentono di espandere ulteriormente l'impiego creativo del vostro flash. E' possibile selezionare due diverse modalità.

Flash secondario

Il flash Di866 Mark II è provvisto di una parabola flash secondaria posizionata sotto la parabola principale. Quando la parabola principale del flash è rivolta verso il soffitto o verso una parete (flash di rimbalzo) la piccola parabola secondaria posta sul corpo principale del flash consente di inviare direttamente verso il soggetto della foto una certa quantità di luce. La luce emessa da questa parabola secondaria consente così di schiarire le eventuali ombre create dall'illuminazione indiretta fornita dalla parabola principale.

- Con il flash sulla funzione TTL premete per 2 secondi il Pulsante Set . Apparirà sul display la schermata "TTL Advance".
- Con i Pulsanti selezionate il menù "Sub Flash" e successivamente con i Pulsanti selezionate la potenza desiderata. Premete poi il Pulsante Set (oppure attendete 8 secondi per consentire al flash di tornare alla schermata "TTL").
- Per la parabola secondaria sono disponibili 6 diversi livelli di potenza.

Potenza parabola secondaria	Numero Guida a 100 ISO
1/1 (piena potenza)	12
1/2	8,5
1/4	6
1/8	4
1/16	3
1/32	2
1/64	1,5
1/128	1

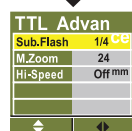
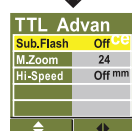
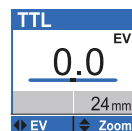

- La parabola secondaria viene attivata solo quando la parabola principale è in posizione sollevata. La scritta "SUB" appare sul display LCD del flash. Quando si riporta la parabola principale nella posizione standard (luce diretta sul soggetto) la scritta "SUB" scompare dal display ed il flash secondario non è attivo.

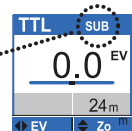

Regolazione manuale della parabola principale

L'angolo di irradiazione luminosa della parabola principale viene normalmente regolato automaticamente in base alla posizione dell'obiettivo zoom montato sulla fotocamera.

La parabola può anche, però, essere posizionata manualmente su un determinato angolo di irradiazione luminosa. Questa funzione è particolarmente utile quando si impiegano fotocamere a pellicola di vecchia generazione che non trasmettono al flash le informazioni relative alla posizione dell'obiettivo.

Per regolare manualmente la parabola principale del Di866 Mark II seguite queste istruzioni.

- Con il flash sulla funzione TTL premete per 2 secondi il Pulsante Set **Set**.
- Apparirà sul display la schermata "TTL Advance".
- Con i Pulsanti \diamond selezionate il menù "M Zoom" e successivamente con i Pulsanti $\blacktriangleleft \blacktriangleright$ selezionate ON. Premete poi il Pulsante Set **Set** (oppure attendete 8 secondi per consentire al flash di tornare alla schermata "TTL").

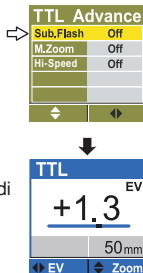

Sincronizzazione con tempi veloci (Hi-Speed Sync.)

- Il flash Di866 Mark II può essere sincronizzato con tempi fino ad 1/8000 di secondo.
- Con il flash sulla funzione TTL premete per 2 secondi il Pulsante Set **Set**.
- Apparirà sul display la schermata "TTL Advance".
- Con i Pulsanti \diamond selezionate il menù "Hi-Speed".
- Successivamente con i Pulsanti $\blacktriangleleft \blacktriangleright$ selezionate ON.
- Premete poi il Pulsante Set **Set** (oppure attendete 8 secondi per consentire al flash di tornare alla schermata "TTL").
- Il simbolo H appare nell'angolo superiore destro del display per confermare l'attivazione della funzione.

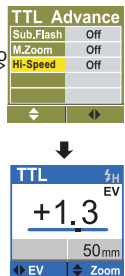

Impiego del flash con regolazione manuale

Modi di esposizione impiegabili sulla fotocamera: [M] or [A]

La potenza del Di866 Mark II può essere regolata manualmente, su un qualsiasi valore che il fotografo giudica ottimale (in base anche all'apertura di diaframma ed alla sensibilità ISO impostate).

La potenza del flash può essere regolata su 22 diversi livelli che vanno dalla piena potenza a 1/128, con passi di 1/3 di Ev.

- Regolate il modo di esposizione della fotocamera su [M] (manuale) oppure [A] (automatico a priorità dei diaframmi).
- Attraverso i pulsanti $\blacktriangleleft \blacktriangleright$ selezionate sul flash la funzione M/Av e poi premete il pulsante Set **Set**.
- Con i pulsanti $\blacktriangleleft \blacktriangleright$ selezionate M e poi premete di nuovo il pulsante Set **Set**.
- Sempre con i pulsanti $\blacktriangleleft \blacktriangleright$ selezionate la potenza desiderata e premete ancora il pulsante Set **Set**.
- La distanza ottimale soggetto-fotocamera verrà determinata dal diaframma e dalla sensibilità ISO impostati.
- Questa distanza è visualizzata sul display del flash.
- L'informazione della sensibilità ISO impostata sulla fotocamera verrà fornita al flash dalla fotocamera stessa.
- L'informazione del diaframma impostato sull'obiettivo andrà fornita al flash manualmente.
- Premete per 2 secondi il Pulsante Set **Set**. Il display visualizzerà la schermata delle Funzioni Avanzate.
- Attraverso i Pulsanti \diamond selezionate il menù "F.Stop", e successivamente, con i pulsanti $\blacktriangleleft \blacktriangleright$ selezionate il valore del diaframma che è effettivamente impostato sull'obiettivo.
- Premete il Pulsante On/Off per bloccare questo valore. (Premete ancora lo stesso pulsante se desiderate sbloccare il valore).
- La distanza ottimale di ripresa viene visualizzata sul display del flash. Se cambiate il valore del diaframma (sull'obiettivo) o il valore degli ISO (sulla fotocamera) varierà di conseguenza anche la distanza ottimale di ripresa.

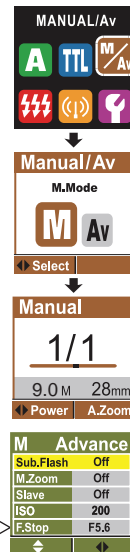

- Le fotocamere a pellicola di vecchia generazione non trasferiscono il valore ISO impostato al flash.
- Il valore ISO deve essere pertanto impostato manualmente sul flash.
- Attraverso i Pulsanti \diamond selezionate "ISO", e successivamente, con i pulsanti $\blacktriangleleft \blacktriangleright$ selezionate il valore ISO relativo alla pellicola in uso.
- Premete il Pulsante Set **Set** (oppure attendete 8 secondi per consentire al flash di tornare alla schermata "M").

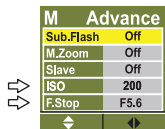

FUNZIONI AVANZATE (CUSTOM)

Le funzioni avanzate (custom) consentono di espandere ulteriormente l'impiego creativo del vostro flash.

- Funzione Flash Secondario _____ pagina 14
- Regolazione manuale della Parabola Zoom _____ pagina 15
- Funzione Universal Slave _____ pagina 18

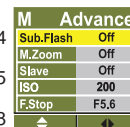

Il flash Di866 Mark II è dotato di una cellula universale che consente la sincronizzazione senza cavi sul lampo emesso da un qualsiasi lampeggiatore che si trovi in prossimità. E' quindi possibile accedere a tecniche di illuminazione creative impiegando due o più flash. Il Flash Di866 Mark II è dotato di due modalità "Slave".

La modalità Slave Digital (SD) per l'uso con fotocamere digitali o flash dotati di sistema pre-flash. La modalità Slave Film (SF) per l'uso con fotocamere a pellicola di vecchia generazione o con flash non dotati di sistema pre-flash.

Modalità SD: Con questa modalità il flash Di866 Mark II sincronizza grazie al sistema pre-flash. Il flash master (quello sulla fotocamera) va quindi impostato sulla modalità ADI oppure P-TTL.

Modalità SF: Con questa modalità il flash Di866 Mark II sincronizza con il lampo tradizionale. Il flash master (quello sulla fotocamera) va quindi impostato sulla modalità manuale. I lampeggiatori da studio vanno impiegati con questa modalità. Questa modalità va anche impiegata se si ha intenzione di impiegare la tecnica dell' "open flash" o se si desidera impiegare come flash "master" un lampeggiatore elettronico di vecchia generazione.

Come capire se va selezionato SD oppure SF?

Selezionate SD sul vostro flash secondario e scattate la foto per ottenere il lampo dal flash principale (montato sulla fotocamera). Il flash secondario lampeggia se il flash principale è SD, mentre non lampeggia se il flash principale è SF. Se il vostro flash secondario è SF, invece, otterrete la sincronizzazione sia con flash principale SD che con flash principale SF.

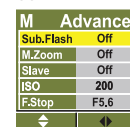

- Per impostare il flash Di866 Mark II sulla Funzione "Slave" entrate nella schermata "Advance" e selezionate la posizione SD o SF, conformemente al tipo di flash e di fotocamera che state impiegando..

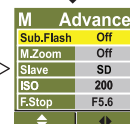

Premete poi il pulsante **Set** o attendete 8 secondi per ritornare alla schermata M.

- La regolazione del Flash Master (principale) e Slave (secondario) Flash Principale (Master):

Montate il flash principale sulla fotocamera ed attivatelo, oppure activate il flash incorporato della fotocamera. Assicuratevi circa la modalità di sincronizzazione disponibile sulla fotocamera e sul flash (SD o SF), e ricordate che un solo flash può operare come flash principale.

La regolazione del flash slave (Di866 Mark II) Potete impostare, come flash secondario una o anche più unità, a seconda delle necessità.

Attivate il flash Di866 Mark II e selezionate la modalità di sincronizzazione gestita dalla fotocamera (SD oppure SF).

Per segnalare che il flash è in modalità "slave" (flash secondario) la spia rossa del Di866 Mark II lampeggia ogni 2 secondi.

- Posizionate il flash Di866 Mark II nel punto desiderato. Il sensore del Di866 Mark II deve "vedere" direttamente il flash principale (tra le due unità non ci devono essere ostacoli).
- Per sorreggere il flash Di866 Mark II fate uso della basetta fornita di corredo. La basetta può essere appoggiata su una qualsiasi superficie piana oppure può essere collegata ad un treppiedi o a uno stativo attraverso la presa filettata che si trova nella parte inferiore.

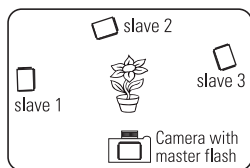
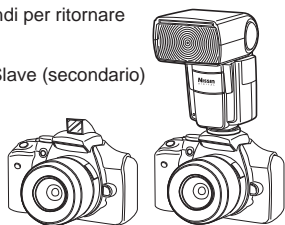

NOTA

I supporti metallici non sono raccomandati, perché possono causare cortocircuiti sui contatti presenti nel piedino del flash con conseguenti danni al flash stesso.

Regolando il flash Di866 Mark II sulla funzione "slave" la parabola si posiziona automaticamente a 24mm. E' possibile selezionare manualmente tutte le altre posizioni della parabola stessa.

E' inoltre opportuno portare il sistema di auto-spegnimento del flash a 60 minuti, oppure disattivarlo completamente. L'angolo di ricezione del sensore del flash è di circa 100°.

- Il nuovo valore di diaframma suggerito dal flash va quindi riportato sull'obiettivo.
- Le fotocamere a pellicola di vecchia generazione non trasmettono al flash il valore ISO. Anche questa informazione va quindi riportata manualmente sul flash.
- Premete per 2 secondi il Pulsante **Set**. Il display visualizzerà la schermata delle Funzioni Avanzate.

FUNZIONI AVANZATE (CUSTOM)

Le funzioni avanzate (custom) consentono di espandere ulteriormente l'impiego creativo del vostro flash. Per l'impiego di queste funzioni avanzate in modalità AV fare riferimento a quanto già esposto da questo manuale per l'impiego in

Funzione Flash Secondario	pagina 14
Regolazione manuale della Parabola Zoom	pagina 15
Funzione Universal Slave	pagina 18

Av	Advanc
Sub.Flash	Off
M.Zoom	Off
Slave	Off
ISO	200

Oltre a supportare l'esposizione flash manuale, le finzioni Custom supportano anche l'esposizione Av.

Per regolare il Flash Remote: Selezionate la modalità Slave SD o SF ed impostate il diaframma impiegato e la sensibilità ISO sul Flash Remote.

Analogamente a quanto fatto per il Flash Master, seguite le istruzioni già illustrate a Pagina 16.



Impiego del flash in modalità Av

Modi di esposizione impiegabili sulla fotocamera: [M] or [A]

La potenza del flash viene regolata dal sensore incorporato nel pannello anteriore del flash (e quindi non dal sistema TTL della fotocamera). Selezionate il valore di diaframma e riportatelo sul flash e sull'obiettivo.

L'intensità del lampo viene regolata automaticamente per assicurare la corretta esposizione (entro una determinata gamma di distanze soggetto-fotocamera).

- Selezionate il modo di esposizione M (manuale) oppure Av (automatico a priorità dei diaframmi) sulla fotocamera.
 - Partendo dalla schermata a 6 icone, attraverso i Pulsanti **Set** del flash selezionate la modalità M/Av e premete il Pulsante **Set**.
 - Attraverso i Pulsanti **Set** del flash selezionate la modalità AV e premete nuovamente il Pulsante **Set**.
 - Il valore del diaframma viene visualizzato sul display LCD del flash (anche in relazione al valore ISO impostato sulla fotocamera).
 - Attraverso i Pulsanti **Set** del flash selezionate il diaframma desiderato (F.Stop). Premete ancora il Pulsante **Set**.
 - Premete il Pulsante On/Off per bloccare questo valore. (Premete ancora lo stesso pulsante se desiderate sbloccare il valore).
 - Riportate il diaframma selezionato sull'obiettivo.
 - Il display del flash visualizzerà il valore del diaframma, il valore ISO e la massima distanza raggiungibile per la corretta esposizione. Il display visualizzerà anche la focale sulla quale è posizionata la parabola del flash.
 - L'esposizione sarà corretta se il soggetto si trova ad una distanza compresa tra 1 metro ed il valore visualizzato sul display del flash.
 - La distanza massima utile può essere variata, cambiando la sensibilità ISO ed il diaframma.
- Ricordate che in questa modalità operativa il valore del diaframma impostato sull'obiettivo va sempre riportato manualmente sul flash.
- Variando la sensibilità ISO, sulla fotocamera, il valore di diaframma ottimale (suggerito dal flash e visualizzato sul display) cambia di conseguenza.

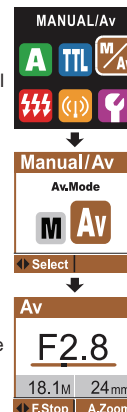

Modalità Strobe Flash

Modi di esposizione impiegabili sulla fotocamera: [M]

Grazie ad una serie di lampi emessi dal flash in rapida sequenza è possibile visualizzare su una singola immagine il movimento di un determinato soggetto, nella sua evoluzione.

Con questa modalità è necessario selezionare manualmente il livello di potenza del lampo, la frequenza (numero di lampi emessi in un secondo), ed il numero totale di lampi.

Potenza:

E' possibile regolare la potenza su cinque livelli (da 1/8 a 1/128).

Frequenza (numero di lampi emessi in un secondo):

Da 1 Hz a 90 Hz

Numero di lampi disponibili:

Da 1 a 90 (dipende dalla combinazione dei due fattori precedenti)

- Selezionate il modo di esposizione M (manuale), sulla fotocamera.
- Impostate il tempo di posa secondo le indicazioni fornite con la formula che si trova alla pagina seguente di questo manuale.
- Con i pulsanti **Set** del flash selezionate la funzione **Strobe** sul Di866 Mark II e poi premete il Pulsante **Set**.
- Sullo schermo del Di866 Mark II apparirà la schermata con i valori di default, come indicato nel disegno a fianco.
- Con la modalità Strobe, la parabola zoom è in funzione Auto. E' comunque possibile passare alla regolazione manuale.
- Con i pulsanti **Set** impostate, ad uno ad uno, i valori di potenza, frequenza e numero di lampi desiderati.
- Premete il Pulsante On/Off per bloccare le impostazioni
- appena fatte.

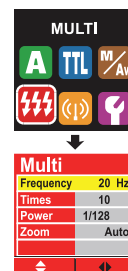

Potete in alternativa premere il pulsante **Set** oppure attendere 8 secondi (il flash torna alla schermata principale).

- Con la modalità Strobe è indispensabile l'impiego di un treppiedi. I risultati migliori si ottengono riprendendo un soggetto in penombra, contro uno sfondo nero o scuro.

NOTA

Il tempo di posa da impostare sulla fotocamera va calcolato facendo uso della seguente formula:

$$\text{Numero dei Lampi} / \text{Frequenza (Hz)} = \text{Tempo di posa}$$

Esempio: Se si fanno 20 lampi a 10 Hz → 20/10 = 2

Il tempo di posa da impostare sulla fotocamera è pari a 2 secondi (o più lungo).

E' anche possibile lavorare in Posa B.

Tavola per il calcolo del numero dei lampi disponibili

Power	Hz	1	2	3	4	5	6-7	8-9	10	11	12-14	15-19	20-50	51-90
1/8		14	14	12	10	8	6	5	4	4	4	4	4	4
1/16		30	30	30	20	20	20	10	8	8	8	8	8	8
1/32		60	60	50	40	30	25	20	12	12	12	12	12	12
1/64		90	90	80	70	50	35	25	20	20	20	20	20	20
1/128		90	90	80	70	50	35	25	20	20	20	20	20	20

Attenzione

Se impiegate un alimentatore esterno, non impostate la funzione strobo per più di 10 sequenze di lampi consecutive.

Fate un intervallo di 10 o 15 minuti per consentire il raffreddamento della lampada-flash.

Questa stessa può riportare seri danni in conseguenza di un surriscaldamento eccessivo.

L'uso della funzione Strobe comporta un consumo molto intenso delle batterie.

Tenete presente inoltre che (anche se collegato ad un alimentatore esterno) il flash viene alimentato dalle batterie inserite nel flash, fino a che queste stesse non sono esaurite.

Se il tempo di ricarica supera i 20 secondi sarà necessario sostituire le pile.

Per l'impiego di alimentatori esterni fate riferimento a quanto riportato a pag 34.

23



Modalità Wireless Remote Flash

Sulla fotocamera possono essere impostati i modi di esposizione qui sotto elencati:

[AUTO] (Full Auto), [P] (Program), [S] (Priorità ai tempi di scatto), [A] (Priorità ai diaframmi), [M] (Esposizione manuale),

Il flash Di866 Mark II fornisce due modalità di sincronizzazione senza cavi. Questo paragrafo descrive la modalità Wireless Remote Flash. L'altro sistema (Flash Secondario Slave Universale) è descritta nel paragrafo a pagina 16/20).

Il Flash collegato direttamente alla fotocamera (può essere il flash integrato, o un flash dedicato montato sulla slitta ISO o collegato alla slitta ISO tramite un cavo TTL) viene definito "Control Flash". Con questa modalità d'uso ci può essere un solo "Control Flash". Il flash sistemato in prossimità della fotocamera, ma non collegato direttamente ad essa è definito "Remote Flash". I Flash Remote possono essere raggruppati e controllati in 3 gruppi (CTRL e CTRL+).

Ci sono a disposizione 4 canali per la trasmissione dei segnali dal Control Flash ai Remote Flash.

Combinazioni Flash/Fotocamere disponibili

Tabella dei possibili accoppiamenti Flash/Fotocamera

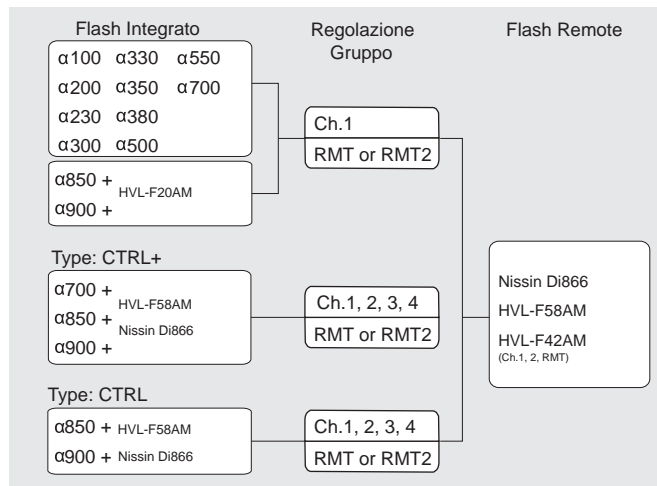

24

Remote flash

Non c'è alcun limite al numero dei Flash Remote utilizzabili contemporaneamente. E' comunque buona regola non inserire più di 3 unità per ogni gruppo, perché con più unità flash è possibile che (in certe condizioni) si verifichino delle interferenze.

Fate uso delle basette di corredo, per posizionare i flash Remote. Le basette forniscono un solido appoggio, nel caso di posizionamento su superfici piane, e sono anche provviste di filettatura inferiore per il posizionamento su treppiedi o stativi. Sono inoltre dotate di un valido isolamento per i contatti presenti sul piedino del flash e prevengono quindi cortocircuiti e malfunzionamenti (si sconsiglia l'uso di basette o piedini di raccordo allo stativo in metallo).

Quando si predispongono i flash sulla funzione Remote, alcuni modelli disattivano la funzione di spegnimento automatico programmato. Il flash Di866 Mark II, quando predisposto come Remote, non disattiva questa funzione. E' quindi consigliabile la regolazione su 60 minuti o la completa disattivazione (fate riferimento alle istruzioni fornite a pagina 32 di questo manuale).

Fate comunque riferimento al manuale del vostro flash, se impiegate contemporaneamente modelli diversi.

Quando si predispose il Di866 Mark II sulla funzione Remote, la funzione auto zoom viene disattivata e la parabola si posiziona a 24mm, per offrire il campo di illuminazione più vasto, tra quelli a disposizione. E' comunque possibile selezionare una posizione diversa della parabola.

Nel posizionare il/i flash Remote tenete presente i seguenti suggerimenti:

1. Il flash remote non deve indirizzare la sua luce direttamente verso l'obiettivo della fotocamera.
2. Il sensore wireless del flash Remote deve poter "vedere" il flash Master (non ci devono essere ostacoli tra i due elementi)
3. Il flash Remote non deve essere dietro il flash Master
4. Nel caso di riprese effettuate in esterno, con forte luce solare, una o più cellule wireless dei flash Remote potrebbero essere "abbagliate" dalla luce del sole, con conseguente cattivo funzionamento (o non funzionamento) del flash stesso. In questo caso suggeriamo di schermare il sensore con un pezzetto di cartoncino, fissato con nastro adesivo, che ripari il sensore stesso dalla luce diretta del sole.

Dove è posizionato il Sensore Remote del Di866 Mark II?

Il sensore è posizionato dietro al pannello frontale nei pressi della scritta Nissin DIGITAL. L'angolo attivo del sensore è di circa 100°.

Predisposizione del Control Flash

Le modalità di funzionamento disponibili sono TTL (automatico) o M (Manuale). Sarà inoltre necessario determinare il canale di trasmissione, la posizione della parabola zoom (del Control Flash stesso), e la modalità di funzionamento dei flash Remote assegnati ai vari gruppi (RMT ed RMT2).

- **Sulla schermata principale**
Selezionate Modalità Wireless
- **Sulla schermata Wireless**
Selezionate Selezionate M (Modalità Master)
- **Nella schermata Master**
Con i cursori selezionate i valori conformemente alla barra inferiore
 Navigazione cursore
 Selezione Valore
- **Selezionate il canale**
Selezionate il canale: Ch1, Ch2, Ch3 e Ch4
- **Selezionate la posizione della parabola zoom**
Potete scegliere tra le posizioni: Auto, 24mm, 28mm, 35mm, 50mm, 70mm, 85mm, 105mm
- **Selezionate Modo**
Potete selezionare TTL oppure M (1/1, 1/2, 1/4, 1/8, 1/16, 1/32, 1/64 o 1/128 di potenza)
- **Selezionate il tipo**
Potete selezionare CTRL oppure CTRL+

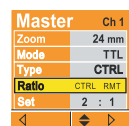
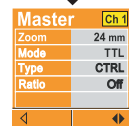

● Quando si seleziona Wireless Photo Shooting

1. Navigate con i cursori fino a **MODE** e selezionate **TTL** o **Manual**. Se selezionate Manual dovrà venire selezionato anche il livello di potenza.
2. Navigate con i cursori fino a **TYPE** e selezionate **CTRL** o **CTRL+**
3. Portate il cursore su **RATIO** e selezionate Off.

Master	Ch 1
Zoom	24 mm
Mode	TTL
Type	CTRL
Ratio	Off

Master	Ch 1
Zoom	24 mm
Mode	TTL
Type	CTRL+
Ratio	Off

● Quando si seleziona Wireless Photo Shooting con il controllo del rapporto di illuminazione (Un solo gruppo di Flash Slave)

1. Navigate con i cursori fino a **MODE** e selezionate **TTL** o **Manual**. Se selezionate Manual dovrà venire selezionato anche il livello di potenza.
2. Navigate con i cursori fino a **TYPE** e selezionate **CTRL**
3. Portate il cursore su **RATIO** per mostrare **CTRL** e **RMT**
4. Portate il cursore su **SET** e selezionate il livello di potenza

Master	Ch 1
Zoom	24 mm
Mode	TTL
Type	CTRL
Ratio	CTRL RMT
Set	2 : 1

● Quando si seleziona Wireless Photo Shooting con il controllo del rapporto di illuminazione (Più gruppi di Flash Slave)

1. Navigate con i cursori fino a **MODE** e selezionate **TTL** o **Manual**. Se selezionate Manual dovrà venire selezionato anche il livello di potenza.
2. Navigate con i cursori fino a **TYPE** e selezionate **CTRL+**
3. Portate il cursore su **RATIO** per mostrare **CTRL**, **RMT** ed **RMT+**
4. Portate il cursore su **SET** e selezionate il livello di potenza

Master	Ch 1
Zoom	24 mm
Mode	TTL
Type	CTRL+
Ratio	CTRL RMT RMT2
Set	4 : 2 : 1

Master	Ch 1
Zoom	24 mm
Mode	TTL
Type	CTRL+
Ratio	CTRL RMT RMT2
Set	4 : 2 : 1

SCHEMA DI POSIZIONAMENTO DEI VARI GRUPPI DI FLASH

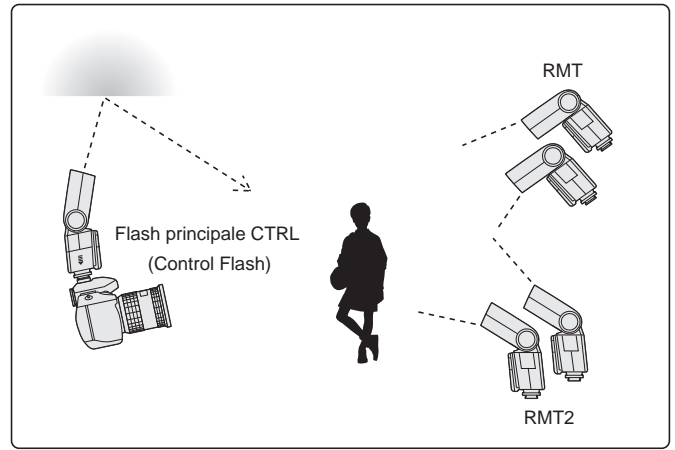

ILLUMINAZIONE FLASH CREATIVA

Regolate il Master flash.
Regolate il/i Flash Slave (secondari).
Controllate che la regolazione dei Canali e dei Gruppi sia corretta.
Collegate il Master Flash alla fotocamera e posizionate il/i Flash Slave come desiderato, tenendo presente che devono trovarsi ad una distanza massima di 10 metri dal Flash Master. Il posizionamento dei Gruppi RMT ed RMT2 in controluce può ridurre la distanza massima operativa della cellula che assicura il collegamento dei Flash Secondari al Master Flash.

Regolazione dei Flash Remote

Sui Flash Remote andranno impostate le regolazioni relative al canale, al gruppo ed alla posizione della parabola zoom.

E' possibile regolare i Flash Remote per il funzionamento TTL o M (manuale). La regolazione va però fatta attraverso il flash principale (Master).

- Dal menù a 6 icone, attraverso i pulsanti di navigazione selezionate il simbolo $\triangleleft \triangleright \diamond$ (1) e poi premete il pulsante Set **Set**. Sempre con i pulsanti di navigazione selezionate poi REMOTE. Premete ancora il pulsante Set **Set**. Il servo-lampo IR del flash Di866 Mark II inizierà a lampeggiare ogni 2 secondi per segnalare che il flash è in posizione remote.
- Attraverso i pulsanti di navigazione selezionate nel menù il canale. Sono disponibili 4 canali (da 1 a 4).
- Sempre attraverso i pulsanti di navigazione selezionate il Gruppo. Sono disponibili 2 gruppi **RMT** ed **RMT2**.
- Navigate con i cursori fino a **MODE** e selezionate **TTL** o **Manual**. Se selezionate Manual dovrà venire selezionato anche il livello di potenza.
- Con il flash Di866 Mark II in posizione Remote, la parabola zoom andrà regolata manualmente. La regolazione è possibile su tutti i valori (da 24mm a 105mm).
- Premete il pulsante On/Off per bloccare le regolazioni fatte. (Premete di nuovo il pulsante On/Off per lo sblocco).
- Potete in alternativa premere il Pulsante Set (il flash ritorna al menù a 6 icone).
- Se dovete predisporre più Flash Remote ripetete queste stesse operazioni su tutti i flash.
- Il gruppo di appartenenza di ogni singolo flash secondario può essere liberamente scelto. Ma ricordate che tutte le unità flash devono essere regolate sul medesimo canale, e che le regolazioni di ogni singola unità flash devono essere fatte conformemente a quanto predisposto sul flash principale (Master).

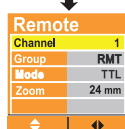

Funzioni di personalizzazione (custom settings)

C'è un'ampia gamma di regolazioni che permettono di personalizzare il funzionamento del vostro Di866.

- Sul menù a 6 icone selezionate $\triangleleft \triangleright \diamond$ e poi premere il Pulsante Set **Set**.
- Con i pulsanti \diamond selezionate il menù della funzione che desiderate personalizzare, e poi con i pulsanti $\triangleleft \triangleright$ selezionate l'opzione che vi interessa.
- Ci sono 7 funzioni che possono essere personalizzate.

My TTL Personalizzazione dell'esposizione automatica TTL.

Quando si imposta il flash per l'esposizione automatica TTL, l'intensità del lampo viene regolata dal sistema esposimetrico dell'apparecchio. Questa regolazione avviene sulla base di parametri studiati per ottenere immagini ben bilanciate sia nei primi piani (illuminati dal flash) che nello sfondo (illuminato dalla luce presente nell'ambiente).

Se lo desiderate è possibile modificare questi parametri per ottenere dal flash più o meno luce (senza variare l'esposizione dello sfondo). La correzione è possibile su valori compresi tra +/3 Ev, con passi di 1/3 di Ev.

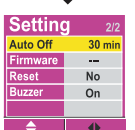
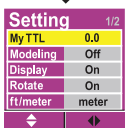

Modeling Una serie di lampi illuminano il soggetto (prima della ripresa) per verificare visivamente l'effetto della luce del flash.

Per ottenere questa serie di lampi è necessario selezionare "ON" nel corrispondente menù. Per ottenere l'emissione di questa serie di lampi è poi sufficiente premere il Pulsante Pilot.

Display Consente di personalizzare i tempi di disattivazione del display del flash.

Per risparmiare energia, o per rendere meno visibile ed intrusiva la presenza del fotografo, è possibile programmare lo spegnimento del display del flash. Selezionando nel menù l'opzione "Off", il display si spegnerà automaticamente 8 secondi dopo l'ultima regolazione effettuata (oppure dopo 8 secondi dall'ultimo scatto).

Rotate Le indicazioni sul display del flash ruotano quando la fotocamera ed il flash vengono portati in posizione verticale. E' però possibile disabilitare questa funzione.

ft/meter E' possibile programmare il flash affinché le indicazioni sulle distanze utili vengano visualizzate in metri o in ft.

Auto Off Lo spegnimento automatico del flash può essere programmato a 10 min, 15min, 30min, 45 min, 60min. Può inoltre essere disattivato (cancel).

Firmware Il display mostra la versione del firmware installata sul lampeggiatore. Quando è necessario installare una versione più aggiornata, premete il pulsante ►, collegate poi il flash al computer con un cavo USB e premete il Pulsante SET.

Reset Attraverso questo menu, tutte le funzioni di personalizzazione possono essere riportate all'impostazione di fabbrica.

Buzzer E' una funzione disponibile quando il Flash Di866 Mark II è in funzione Remote. Un Beep viene emesso dal flash per segnalare che la sincronizzazione è avvenuta correttamente.

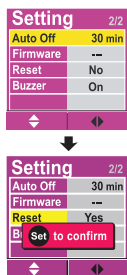

- Tutte le impostazioni di questo menù vengono mantenute anche se si spegne e poi si riaccende il flash.
- Per resettare le impostazioni ai valori di fabbrica selezionate "Reset" e poi "Yes". Premete poi il pulsante Set .

Funzioni Flash attivabili attraverso la fotocamera

Per attivare le funzioni qui illustrate è necessario fare le opportune regolazioni sulla fotocamera (fate riferimento al libretto di istruzioni della fotocamera).



Sincronizzazione del lampo sulla seconda tendina

Il flash viene normalmente sincronizzato sulla prima tendina. Ciò significa che il lampo viene fatto partire non appena la prima tendina ha completamente scoperto il sensore della fotocamera. Per riprese ad effetto (con tempi di posa lunghi) è però possibile sincronizzare il Di866 Mark II sulla seconda tendina. Il flash, in questo caso, emette il lampo un attimo prima che la seconda tendina dell'otturatore ricopra il sensore. Impiegando questa funzione il soggetto viene ripreso con il movimento che segue il soggetto formando una sorta di scia luminosa.



Auto Flash Bracketing

Il flash Di866 Mark II supporta l'esposizione bracketing flash con i modo di esposizione A e TTL. Otterrete tre riprese in sequenza con diversa esposizione per ogni scatto. Impostate la fotocamera per lo scatto in sequenza ed impostate anche (sempre sulla fotocamera) il numero di scatti desiderato.



Sincronizzazione lenta (Slow Shutter Sync.)

Il flash Di866 Mark II supporta questa funzione con tutti i modi di esposizione. Il flash viene fatto scattare con tempi di posa molto lenti (è necessario mettere la fotocamera su un treppiedi). In questa maniera è possibile effettuare riprese notturne di persone in primo piano (illuminate dal flash), contro uno sfondo lontano e molto scuro. Il tempo di posa lungo consente la corretta esposizione anche dello sfondo.



ALTRE CARATTERISTICHE

Servo-illuminatore AF

Quando è buio completo, o quando c'è pochissima luce, il sistema di messa a fuoco delle fotocamere reflex non funziona correttamente. Il flash Di866 Mark II emette in via verso il soggetto un raggio IR a bassa intensità che viene rilevato dal sistema AF della fotocamera e che consente una corretta messa a fuoco.

Pannello riflettente e pannello diffusore

Quando si fotografa col flash da breve distanza, la luce diretta può risultare troppo intensa e può produrre ombre troppo nette. In questi casi è opportuno far uso del pannello riflettente e/o del pannello diffusore.

- Se il soggetto si trova a meno di 2 metri, ribaltate verso l'alto la parabola del flash (90°), e tirate fuori il pannello riflettente, come mostrato dal disegno.
- Scattate la foto normalmente. Il soggetto sarà illuminato da una luce morbida e non si produrranno ombre troppo pronunciate.
- La tecnica della luce riflessa è anche utile quando si riprendono dei bambini molto piccoli, per non infastidirli con la luce diretta del lampo.
- La luce del lampo può essere resa più morbida anche con l'impiego del pannello diffusore.
- Il pannello diffusore permette anche di avere un angolo di illuminazione più ampio, che copre l'angolo di obiettivi da 18mm di focale.

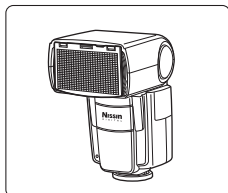
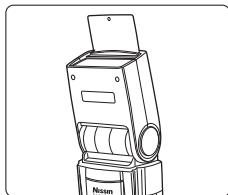
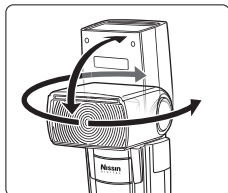

Luce riflessa

Quando si riprendono persone a breve distanza (soprattutto bambini) è bene ribaltare la parabola del flash, indirizzandola verso il soffitto o verso una parete (purché queste superfici siano bianche). Questo eviterà di infastidire il soggetto ed eviterà anche l'insorgere dell'antiestetico fenomeno degli "occhi rossi". Non appariranno neppure ombre troppo pronunciate (soprattutto quando il soggetto è a breve distanza dallo sfondo). Questa tecnica può tranquillamente venire impiegata con ogni impostazione del flash. Il sistema esposimetrico della fotocamera terrà conto della dispersione di luce dovuta alla illuminazione indiretta.

Presca per alimentatori esterni

Quando si collega al Di866 Mark II un alimentatore esterno i tempi di ricarica si accorciano ed aumenta l'autonomia operativa del flash. Sono disponibili come accessori (da acquistare separatamente) i seguenti alimentatori esterni.



Il flash Di866 Mark II è dotato di un sistema di protezione

	Con Pile NiMH	Numero di lampi	Tempi di ricarica
	Nissin Power Pack PS 300	500 flashes	0.7 seconds
	Sony FA-EB1AM	200 flashes	2.5 seconds

della lampada che disattiva il flash stesso dopo 20 o 30 lampi in rapida successione, per evitare il surriscaldamento della lampada o danni più gravi. Il sistema riattiva il flash quando la temperatura ritorna a livelli normali.

Tenete inoltre presente che anche in presenza di un alimentatore esterno, il flash ha necessità che ci siano nel vano-pile delle batterie cariche. In assenza di queste (o con batterie scariche) il flash non funziona.

E' quindi buona norma sostituire le batterie poste all'interno del flash quando il tempo di ricarica supera i 20 secondi.

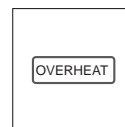

Porta USB

Per consentire l'aggiornamento del firmware, il flash Di866 Mark II è stato dotato di una porta USB. Il flash è dotato di un firmware che le rende idoneo a lavorare con le reflex digitali Sony attualmente sul mercato, ma potrebbe essere necessario un firmware aggiornato per rendere possibile l'impiego del flash con le fotocamere che verranno poste sul mercato successivamente.

In questo caso Nissin renderà disponibile sui propri siti web un firmware aggiornato che potrà essere scaricato ed installato nel flash.

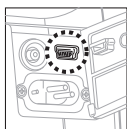

Terminale Sincro X

Il flash Di866 Mark II è dotato di un terminale sincro X per consentire il collegamento e l'impiego con fotocamere di fabbricanti diversi, oppure con fotocamere non dotate di slitta. Il collegamento potrà essere fatto con un normale cavo sincro (da acquistare separatamente). Il flash dovrà essere impostato per il controllo manuale dell'esposizione.

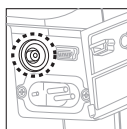

CARATTERISTICHE TECNICHE

Fotocamere impiegabili	Reflex digitali Sony con sistema ADI e slitta flash Fate riferimento all'elenco che si trova sui siti ufficiali Nissin
Numero Guida	60 (m) 198 (ft) con la parabola in posizione 105mm e la fotocamera su ISO 100 40 (m) 132 (ft) con la parabola in posizione 35mm e la fotocamera su ISO 100
Potenza	83 Ws a piena potenza
Campo di irradiazione luminosa	Da 24mm a 105mm (18mm con il pannello diffusore davanti alla parabola)
Alimentazione	4 elementi AA stilo (impiegabili alkaline, lithio e Ni-MH)
Autonomia	Da 150 a 1500 lampi a seconda delle modalità operative (con batterie alkaline)
Risparmio energia	Il flash va in stand-by dopo 30 secondi, può inoltre essere programmato lo spegnimento completo
Tempi di ricarica	5.5 secondi con batterie alkaline e lampo emesso a piena potenza
Sistema di controllo dell'esposizione	Sistema automatico ADI per fotocamere reflex digitali Sony Sensore esterno per controllo automatico non TTL con fotocamere a pellicola di vecchia generazione Esposizione manuale con selezione della potenza emessa (vedi tabella a pagina seguente)
Servo illuminatore AF	Con campo di azione da 0,7 a 10 metri
Temperatura colore	5600° K
Durata del lampo	1/300 di sec. (piena potenza) Da 1/300 a 1/30.000 di secondo (con controllo automatico) Disponibile funzione FP per sincro con tempi veloci
Sincronizzazione senza cavi (wireless)	Modalità Master Wireless Modalità Remote Wireless Modalità Slave Auto Modalità Slave con sistema Digital pre-flash Modalità Slave tradizionale
Distanza massima di sincronizzazione	Circa 10 metri
Alimentazione esterna	Presse per alimentatore esterno tipo Nissin Power Pack PS300 Sony FA-EB1AM
Porta USB	Per aggiornamento firmware (cavo USB non fornito)
Contatti Sincro	Piedino multi-polare standard Sony ADI Terminale Sincro X universale
Dimensioni	74 x 134 x 110mm
Peso	380g

Tabella dei Numeri-Guida e dei tempi di accensione della lampada

Numero Guida con esposizione manuale a ISO 100 (metri/feet)

Livello potenza del flash

Posizione parabola zoom	Full	1/2	1/4	1/8	1/16	1/32	1/64	1/128
24 mm	31	22	16	11	8	5.5	4	2.5
28 mm	36	25	18	12.5	9	6.5	4.5	3
35 mm	40	28	20	14	10	7	5	3.5
50 mm	46	32	23	16	11.5	8	5.5	4
70 mm	52	36	26	18	13	9	6.5	4.5
85 mm	54	38	27	19	13.5	9.5	7	5
105 mm	60	42	30	21	15	10.5	7.5	5.5
Durata del lampo (seconds)	1/600	1/900	1/1500	1/3200	1/5000	1/9000	1/15000	1/22000

Problemi & Soluzioni (Troubleshooting)

Il flash non inizia la ricarica

- Le batterie non sono installate correttamente
>>> Installate le batterie con le polarità orientate in maniera appropriata
- Le batterie sono scariche
>>> Sostituite le batterie quando il tempo di ricarica supera i 20 secondi

Il flash non emette lampi

- Il flash non è collegato correttamente alla fotocamera
>>> Verificate il posizionamento del flash nella slitta ISO ed il serraggio del collare
- Il flash si spegne da solo
>>> Premete di nuovo il pulsante On/Off

La foto risulta sovraesposta o sottoesposta

- C'è un elemento ad alta riflettanza nell'inquadratura
>>> Impiegare la funzione FE Lock e leggete l'esposizione su un elemento con riflettanza normale
- Il flash è in modalità M (controllo esposizione manuale) e la distanza non è quella corretta
>>> Portate il flash nella modalità TTL auto, oppure variate la potenza

GARANZIA

Una delle seguenti ragioni può rendere non valida la garanzia.

Per cortesia fate riferimento al certificato di garanzia emesso dall'importatore nazionale, per ulteriori informazioni sulle condizioni di garanzia (le condizioni possono variare a seconda della legislazione vigente in ciascuna Nazione).

1. Il prodotto non è stato impiegato secondo le istruzioni fornite dal presente manuale.
2. Il prodotto è stato riparato, modificato o manomesso da un laboratorio non autorizzato da Nissin.
3. Il prodotto è stato impiegato con un modello di fotocamera diverso da quelli elencati in questo manuale, o in combinazione con obiettivi o accessori non originali.
4. Danni causati da eventi come incendi, allagamenti, terremoti ecc.
5. Custodia del prodotto in posti polverosi, umidi o dove la temperatura raggiunge valori estremi.
6. Cadute, urti o impatti violenti.
7. Assenza del Certificato di Garanzia e / o dello Scontrino fiscale o fattura che comprovi la data dell'acquisto.

